



2011/2012. tanév

Megyei/fővárosi forduló

II. kategória, 9-10. évfolyam

Írásbeli feladatlap
versenyző példánya

A versenyző tanuló kódszáma:

Elért pontszám:

/91 pont

Üdvözlünk kedves Versenyző!



Iskolátokban Te és társaid egész délután a könyvtárhasználati versenyre készültök. A közös munka során a leggyakrabban ez a szó hangzik el: - Kopernikusz, KOPERNIKUSZ... De vigyázzatok! A Mester szelleme egyszerre csak megjelenik közöttetek, és most mindenbe beleszól, minden iránt érdeklődik, szinte nem lehet leállítani. Igyekeztek legjobb tudásotok szerint válaszolni neki a könyvtár **nyomtatott** forrásai alapján!

A beszélgetéshez **90 perc** áll rendelkezésetekre, azután bezár az iskolai könyvtár. Légy Te az, aki lejegyzed az egész beszélgetést! Előtte tekintsd át feladataidat és tervezd meg munkádat!

Kérjük, hogy a feladatlapot **tollal** töltsd ki!

Élményekkel teli munkát kívánunk!



1.



Az öreg Mester is meglepődött, ahogy meglátott titeket. Majd így szólt anyanyelvén:

- Dobra noc! – Mivel nem válaszoltatok, a későbbiekben magyarra váltott a tudós polihisztor:
- Na, mi az, még köszönni sem tudtok?? – kérdezte

- a) Hogyan hangzik magyarra fordítva az első mondata?
- b) Milyen nyelven szólt hozzátok?
- c) Add meg annak a kötetnek a pontos adatait, aminek segítségével le tudtad fordítani!

1.	
2.	
3.	
4.	
5.	
6.	
7.	



2.



Előttetek épp egy Európa-térkép volt kiterítve. Ujjaival tétován keresgél a térképen. Hamar rájöttünk, hogy az országhatárok nem ismerősek neki. Így elővettünk egy domborzatit.

- a) A táblázat segítségével jelöld be Te a térképen a Mester életének öt főbb állomását!



8.	
9.	
10.	
11.	
12.	
13.	
14.	
15.	
16.	
17.	

A: _____
 B: _____
 C: _____

D: _____
 E: _____



3.



Felidéződtek benne a régi emlékek, és vége-hossza nem volt a kérdezősködésnek! Észrevettük viszont, hogy már keverednek benne az emlékek ...

a) Próbáljátok megállapítani, melyik emléket hihetjük el! Írd mondatai alá, hogy hihető vagy nem hihető!

b) Erősítsd vagy helyesbíts minden mondatát egy-egy adattal!

Képzeljétek el, amikor Bolognában jártam ...

- ...nagyon csodáltam a San Petronio Bazilika épületét.

- Ha ti is ott jártok, mindenképpen nektek is látnotok kell a két híres ferde tornyot!

- Arra is tudtam időt szakítani, hogy felkeressem Rossini házát.

18.	
19.	
20.	
21.	
22.	
23.	



4.



Ahogy rátört az öreg Mesterre az emlékek kavalkádja, megszédült egy kicsit, úgyhogy le kellett ülnie. Akkor vette észre a másik asztalon a távcsövet.

– Hát az meg micsoda? Csak nem afféle... égbelató? Hogyan működik? Azonnal mondjátok el! – könyörgött Kopernikusz felélénkülve.

Rögtön az elején kezdtek. Az első távcsövek sematikus rajzát mutatják magyarázatképpen.

a) Írd a kép egyes részei mellé (a három vonalra), hogy mi az!

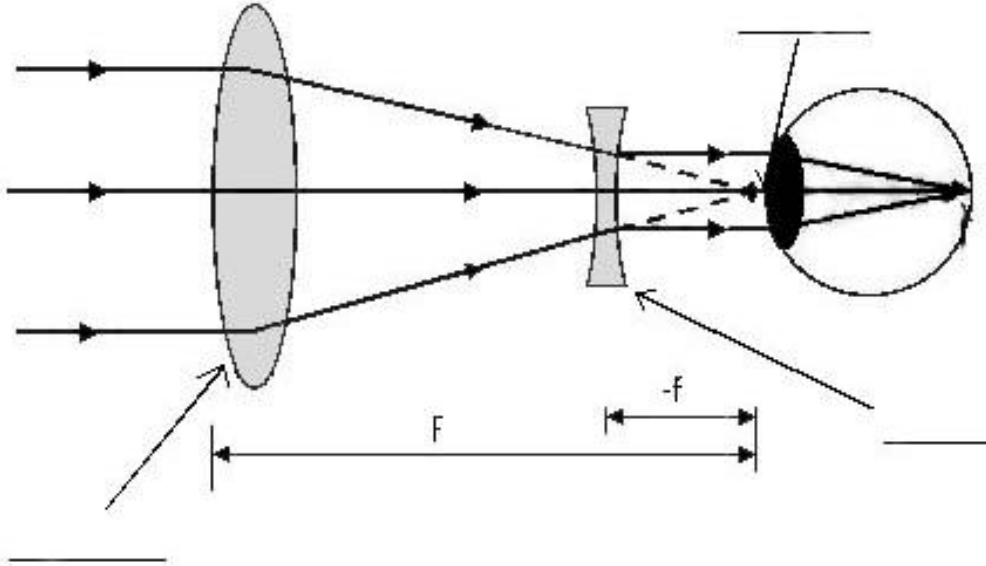

b) Válaszolj Kopernikusz további kérdéseire!

- Mit jelentenek az f betűk az ábrán?

- Mely csillagásznak adatott meg először, hogy ezt használhassa?

- Meddig kellett erre a tudománynak várnia?

- Mondjatok legalább két olyan csillagászati felfedezését az említett tudós csillagásznak, amelyekben e csodálatos eszköz segítette!

24.	
25.	
26.	
27.	
28.	
29.	
30.	
31.	



5.



Kopernikusz egy másik könyvben az alábbi rajzos csillagkép-ábrázolást pillantja meg. Nagyon megőrül neki, hogy ezeket még mindig latinul jelölik. Így ő is könnyen felismeri.

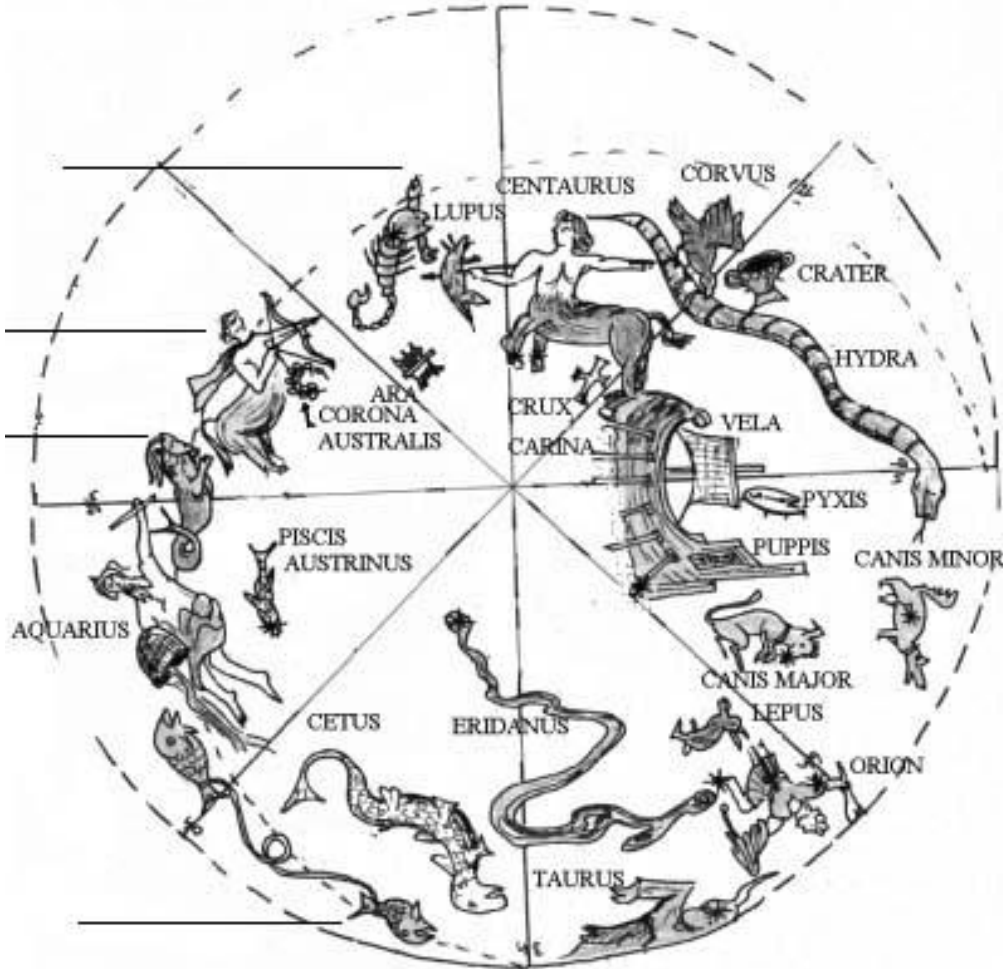

a) A lenti ábra segítségével egészítsd ki a fenti ábrázolás feliratait!

Bár a két térkép nem ugyanabban az időben ábrázolja az égboltot, a latin kifejezések segítenek.

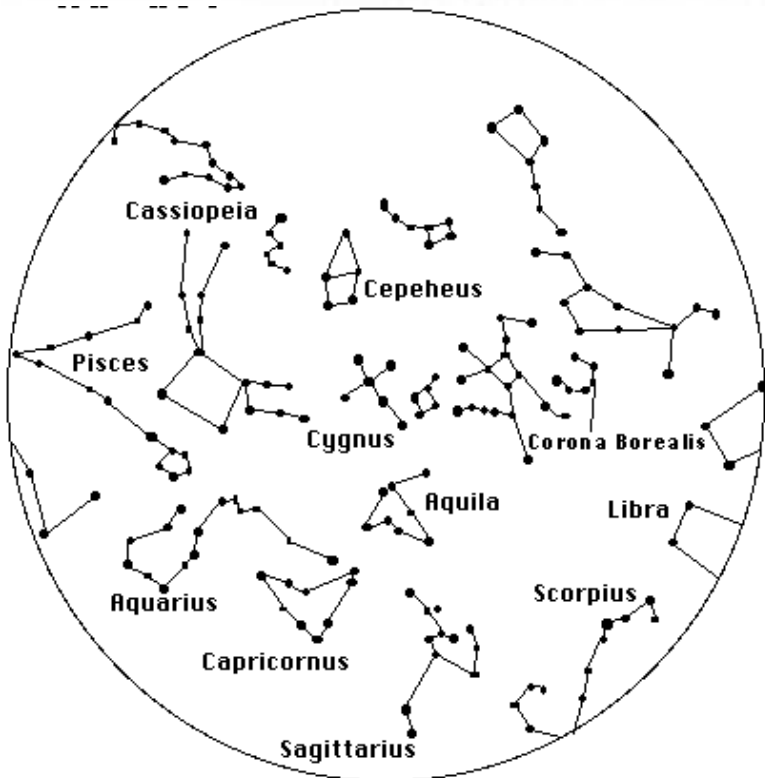

b) Annak érdekében, hogy a kifejezések szótárban való megtalálását segítsd, sorold itt fel betűrendben a lenti csillagtérképen található csillagképek latin elnevezéseit:

32.	
33.	
34.	
35.	
36.	
37.	
38.	
39.	
40.	
41.	
42.	
43.	
44.	
45.	
46.	



6.



Mialatt a Mester a csillagképeket tanulmányozza, te gyorsan előkeresed azt a táblázatot, amit a készülés során könyvtárostanároddal együtt készítettetek a bolygók és a hét napjainak elnevezései közti összefüggésről. Legyen csak kéznél, nehogy szégyenben maradj, ha a Mesternek eszébe jutna téged kérdezgetni!

a) Töltsd ki a hiányzó bolygóneveket a római és a görög mitológiában használatos istennév alakjukkal, majd röviden határozd meg, melyikük kinek/minek az istene.

b) Egészítsd ki az alábbi párbeszédet!

hétköznapok		istenek		Minek az istene?
magyarul	franciául	római név	görög név	
hétfő	Lundi	Luna (Hold)		
kedd	Mardi			
szerda	Mercredi			
csütörtök	Jeudi	Jupiter	Zeusz	főisten, a villám és mennydörgés istene
péntek	Vendredi		Aphrodité	
szombat	Samedi		Kronosz	
vasárnap	Dimanche	Sol (Nap)		

- Ez érdekes összefüggés, de miért nem szerepel itt minden bolygó? – kérdezi egyikőtök.

- Csak a Föld nem szerepel itt, minden más égitest itt van – értetlenkedik Kopernikusz.

- Tényleg! Ön még nem tudja, hogy az időközben törpebolygóvá leminősített Plutót leszámítva

_____ db bolygóból áll Naprendszerünk – mondja egyikőtök.

- Valóban az _____t csak jóval később, _____ben fedezte fel

_____. A _____t pedig csak _____ben azonosították, mint

bolygót – teszi hozzá másik társatok.

- Ezek szerint később is ókori istenekről nevezték el a csillagászok a bolygókat.

- Valóban – kiált fel egyik társatok, aki előtt a _____

című könyv van nyitva – ez a két név is szerepel itt az istenek között.

47.	
48.	
49.	
50.	
51.	
52.	
53.	
54.	
55.	
56.	
57.	
58.	
59.	
60.	
61.	
62.	



7.



Kopernikusz szeretne nektek segíteni a készülésben. Így körülnéz a könyvtár polcain, majd leveszi egy honfitársa, Boleslaw Prus regényét és felolvas nektek egy részletet.

„- Istenek! A ti oltalmatokba ajánlom szent hajlékotokat, amikor árulók, istenkáromlók törnek rál

A következő pillanatban, valahonnan a templom fölött, emberfölötti hang csattant fel:

- Elfordítom arcomat ettől az átkozott néptől: boruljon sötétség a földre!

És rettenetes dolog történt: míg a hang beszélt, a nap szemlátomást elvesztette fényét! És az utolsó szóra olyan sötét lett, mint éjszaka. Az égen felragyogtak a csillagok, a nap helyén fekete korong sötétlett, körülötte lánggyűrű... Mondhatatlan kiáltás szakadt fel százezer torokból; a kaput döngető emberek ledobták a gerendákat, a parasztok leborultak a földre...

- Itt a halál és az ítélet napja! - sikoltotta egy kétségbeesett hang az utca végén.

- Istenek!... Irgalom!... Szent férfiú, fordítsd el rólunk ezt a csapást! - jajveszékelt a tömeg.

- Jaj a hadseregnek, amely teljesíti istentelen vezérei parancsát! - harsogott az a hatalmas hang a templomból.

Feleletül már az egész nép arcra borulva terült el a földön, és a templom előtt álló két ezredben zavar támadt. A sorok megbomlottak, a katonák elhánták fegyvereiket, és ész nélkül rohantak a folyó felé. Egyesek futtukban, mint a vakok, nekimentek a sötétségben a falaknak; mások elbuktak, és társaik halálra gázolták őket a kövön. Néhány perc múlva a katonák zárt oszlopa helyén csak elhántydárdák, csatabárdok heverték szanaszét, az utcák torkolatánál pedig a holttestek, sebesültek halomban tornyosultak.

Elvesztett csata még soha nem végződött ilyen vereséggel.

- Istenek... istenek - jajgatott a nép -, könyörüljete meg az ártatlanokon!

- Ozirisz! - kiáltotta Herihor a teraszról. - Irgalmazz és mutasd meg arcodat boldogtalan népednek...

- Még egyszer utoljára meghallgatom papjaim könyörgését, mert könyörületes vagyok! - felelte az emberfölötti hang a templomból.

Abban a pillanatban a sötétség eloszlott, a nap visszanyerte régi ragyogását.

Új kiáltás, új sírás, új imádság hullámzott végig a tömegen. Az emberek az örömtől megmámorosodva üdvözölték a feltámadt napot. Ismeretlenek egymás karjába borultak, néhányan belehaltak, a többiek pedig térden csúszva mentek a templomig, hogy megcsókolják áldott falait.

A kapu fölött pedig ott állt Herihor, ég felé fordítva tekintetét, két pap meg a főpap szent karjait tartotta, amelyekkel elűzte a sötétséget, és megmentette népét a pusztulástól.”

(Prus, Boleslaw: A fáraó, Budapest, Európa, 1983, URL: <http://mek.oszk.hu/02700/02718>, Utolsó letöltés: 2012.01.16.)

a) Vajon Kopernikusz ismerhette is az író? Miért?

b) Válaszolj Kopernikusz segítő kérdéseire!

- Milyen kozmikus jelenség tanúi a szereplők?

- A leírás alapján teljes vagy részleges a folyamat?

- Milyen cselekményben akadályozza meg a szereplőket a jelenség?

- Írd le saját szavaiddal legfeljebb öt mondatban, miként manipulálja a főpap az embereket! Mit használ fel, hogyan, stb.?

63.	
64.	
65.	
66.	
67.	
68.	
69.	
70.	
71.	
72.	



8.



Kopernikusznak nagyon megtetszett ez a sok könyv. Rettenetesen örül, hogy a XXI. században már ennyi hasznos könyvhöz juthatnak hozzá az iskolai könyvtárakban a tanulók.

Szeretne is három olyan művet kikölcsönözni, amely az ő érdeklődési köreihez, foglalkozásaihoz kapcsolódnak. Legyen benne olyan is, amiből a csillagászat legfrissebb eredményeiről is olvashat, de mivel ő polihisztor, mást is szeretne. Ügyelj, hogy kölcsönözhető legyen!

- a) A három ajánlott műről adj meg minden szükséges azonosító adatot!
- b) Írd a művek adatai után a raktári számot is, hogy könnyen megtalálja!
- c) Ügyelj, hogy a tételeket egy könyvtárhasználati versenyre készülő diákhöz méltóan, betűrendben add meg!

73.	
74.	
75.	
76.	
77.	
78.	
79.	
80.	
81.	
82.	
83.	
84.	
85.	
86.	
87.	
88.	
89.	
90.	
91.	

**Örülünk, hogy részt vettél ebben a munkában! Vizsgatlátásra a következő fordulóban!
Feladatlapodat add át a felügyelő tanárnak!**